

EURO-V

МАЗ-6312С5-555-010

Автомобиль 6x4 без платформы

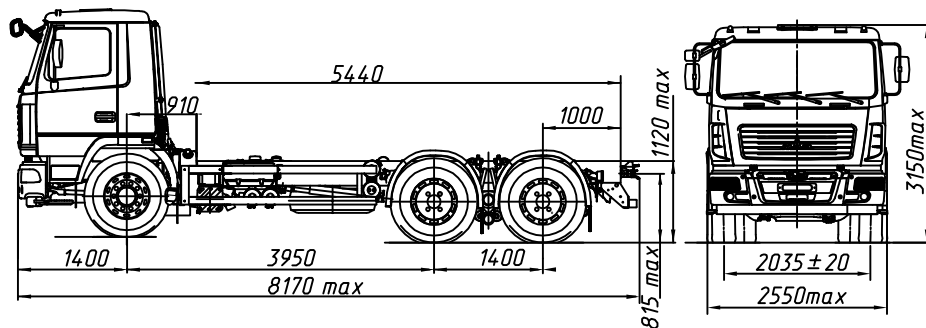

ТЕХНИЧЕСКИЕ ХАРАКТЕРИСТИКИ

Технически допустимая масса автопоезда, кг.....	44000
Технически допустимая общая масса автомобиля, кг.....	26500
Распределение технически допустимой общей массы автомобиля:	
на переднюю ось, кг.....	7500
на заднюю тележку, кг.....	19000
Полная масса автомобиля в снаряженном состоянии, кг...	9550
Распределение полной массы автомобиля в снаряженном состоянии:	
на переднюю ось, кг.....	4960
на заднюю тележку, кг.....	4590
Технически допустимая грузоподъемность автомобиля, кг.....	16950
Двигатель	ЯМЗ-53603
Мощность двигателя, кВт (л.с.)	246(330)
Максимальный крутящий момент, Н.м (кгс.м)	1275 (130)
Коробка передач	9s1310T0
Число передач КПП	9
Передаточное число моста	5,71
Размер шин	315/80R22.5
Модель коробки отбора мощности	NH1c или NH1b
Максимальная скорость, км/ч	85*
Тип кабины	малая 6501

**Комплектации шасси
автомобиля МАЗ-6312С5**

Наименование признака	Значение признака	Комплектации шасси																	
		555-000	555-700	555-010	555-710	556-000	556-700	556-010	556-710	575-000	575-700	575-010	575-710	576-000	576-700	576-010	576-710	577-010	577-710
Коробка передач	ZF 9s1310T0	X	X	X	X														
	9js135TA								X	X	X	X	X	X	X	X	X	X	X
Наличие КОМ	Есть				X	X							X	X	X				
	Нет	X	X						X	X									
Модель КОМ	NH/1b				X	X													
	NH/1c				X	X													
	QH-50												X	X					
	QH-70												X	X					
	QH-70 (под насос)												X	X					
	QH-50+QH-70																		X
Буксирный прибор	безазорная сцепка	X			X			X		X		X							
	вилка		X			X		X		X		X		X		X	X		

6312С5-0000555-010 – основное (народнохозяйственное) исполнение ТС, топливный бак 300 л., тормозная система с АБС, с ЛБС, передаточное число ведущего моста $U_0=5,71$, колеса дисковые, НЖП (по заказу), переднее защитное устройство (по заказу), кондиционер (по заказу), независимый воздушный отопитель кабины (по заказу), ограничение максимальной скорости (85 км/ч), противотуманные фары (по заказу), вид буксирного приспособления – вилка, одно спальное место (по заказу), круиз-контроль (по заказу), боковое защитное устройство (по заказу).

Примечание: На комплектацию в тропическом исполнении подогреватель двигателя и независимый воздушный отопитель не устанавливаются.

* – обеспечивается работой устройства ограничения скорости электронной системы управления двигателем базового автомобиля