

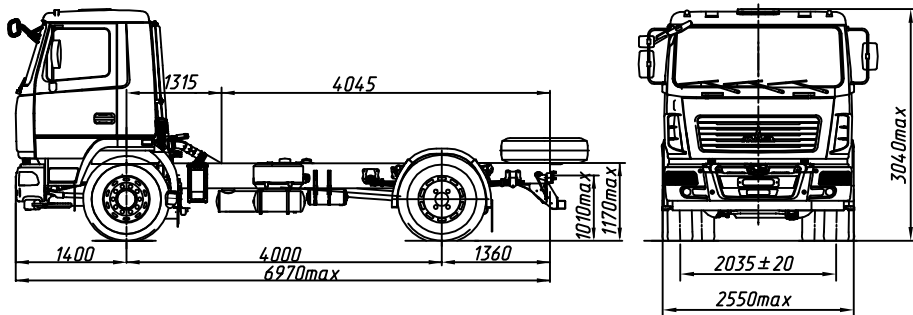

MAZ-534025-527-013

Автомобиль 4x2 без платформы



ТЕХНИЧЕСКИЕ ХАРАКТЕРИСТИКИ

- Технически допустимая общая масса автомобиля, кг.....20500
- Распределение технически допустимой общей массы автомобиля:
 на переднюю ось, кг.....7500
 на заднюю тележку, кг.....13000
- Полная масса автомобиля в снаряженном состоянии, кг... 6920
- Распределение полной массы автомобиля в снаряженном состоянии:
 на переднюю ось, кг.....4320
 на заднюю тележку, кг.....2600
- Технически допустимая грузоподъемность автомобиля, кг.....13580
- Двигатель Weichai WP7.270E51
- Мощность двигателя, кВт (л.с.) 199 (270)
- Максимальный крутящий момент, Н.м (кгс.м) 1160
- Коробка передачZF9S1310T0
- Число передач КПП9
- Модель коробки отбора мощностиNH1с или NH1b
- Передаточное число моста5,08
- Размер шин 315/80R22.5
- Максимальная скорость, км/ч85*
- Тип кабины малая 6501

		Комплектации шасси автомобиля MAZ-534025	
Наименование признака	Значение признака	527-013 527-713	587-013 587-713
Коробка передач	ZF 9s1310T0	×	
	9js135TA		×

534025-000527/587 - ЗЗУ (по заказу), топливный бак 300 л., тормозная система с АБС, с ПБС, колеса дисковые, НЖП, переднее защитное устройство, независимый воздушный отопитель кабины (по заказу), вид буксирного приспособления - вилка, противотуманные фары (по заказу), указатель скорости - тахограф цифровой (спидометр - по заказу), кондиционер (по заказу), круиз-контроль (по заказу), отбор мощности от КП, крылья задних колес (по заказу), технологическое крепление запасного колеса, топливный бак и АКБ сдвинуты к заднему мосту, задний свес - 1360 мм.

Для комплектаций 534025-587:
 -коробка передач.....9js135TA КОМ QH-70
 под насос (QH-70 по заказу)

534025-000527-713/587-713 - исполнение транспортного средства - тропическое.

Примечание: На комплектации в тропическом исполнении подогреватель двигателя и независимый воздушный отопитель не устанавливаются.

* - обеспечивается работой устройства ограничения скорости электронной системы управления двигателем базового шасси

PRODUCED BY AN AUTODESK EDUCATIONAL PRODUCT

PRODUCED BY AN AUTODESK EDUCATIONAL PRODUCT